



产品说明:

- 单, 双通道输入可选
- LED显示工作状态, 通道1, 通道2
- 自动手动复位可选
- 通道交互监控功能
- 外部回路监控功能
- 外形尺寸: 22.5×99×114.5mm
- 适用于安全光幕、急停按钮、安全门监控等

选型表:

型号	说明	供电电压	输入通道	安全输出	辅助输出
SR22-11/24VUC/ESC	急停模块	24VDC/AC	2	1	1
SR22-20/24VUC/ESC	急停模块	24VDC/AC	2	2	0
SR22-31/24VUC/ESC	急停模块	24VDC/AC	2	3	1
SR22-40/24VUC/ESC	急停模块	24VDC/AC	2	4	0

技术参数:

符合EN ISO 13849和EN 954-1定义类别	4	关闭(接通)延迟(自动启动)	300ms
符合EN ISO 13849-1性能水平(PL)	PL e	释放时间(额定电压)	≤20ms
工作电压U <sub>B</sub>	24VAC/DC ± 20%	信号序列监测的时间窗口	20ms
B10d	DC 13: 1千万开关循环次数	S12, S22和S31的控制电压/电流	24V DC / 40 mA
	AC 15: 1.4百万开关循环次数	最大输入电流	100mA
停止类别	0类停止, 符合IEC 60204-1	允许的输入导线电阻	< 30 Ω
每小时一个危险的停止运转的平均可能性(PFH <sub>d</sub> )	2.0 × 10 <sup>-8</sup>	工作温度	0...+55° C
功率消耗	3W	储存温度	- 25...+70° C
供电电路的外部保险装置	200mA 延迟动作	过电压等级	III类测定电压300VAC根据VDE 0110 第1部分
输出触点	3 NO+1NC	震动	10Hz...55Hz 1.5mm双振动
触点切换电流 阻性负载:最大3A,外部保险适用3A		污染等级	2
240VAC(AC-15): 额定1.5A, 外部保险适用2.5A		抗干扰强度	EN 61496-1: 2005 4类
240VDC(DC-13): 额定1A, 外部保险适用1.5A		保护类型	外壳防护等级IP 40, 端子防护等级IP 20
触点开关能力		电线尺寸	柔性, 0.2...2.5 mm <sup>2</sup> , 单芯
1x105次 (1NO:6A 30VDC, 阻性负载, 85°C, 1s通9s断)			柔性, 0.25...2.5 mm <sup>2</sup> , 单芯, 带导线套管
1x105次 (1NO:6A 250VAC, 阻性负载, 85°C, 1s通9s断)			柔性, 0.5...2.5 mm <sup>2</sup> , 双芯, 带导线套管
机械寿命	1千万开关循环次数		柔性, 0.25...2.5 mm <sup>2</sup> , 双芯, 带导线套管
关闭(接通)延迟-手动启动	30ms		柔性, 0.2...1.5 mm <sup>2</sup> , 双芯
			柔性, 0.2...1.0 mm <sup>2</sup> , 双芯, 带导线套管
		重量	约170g

内部结构框图:

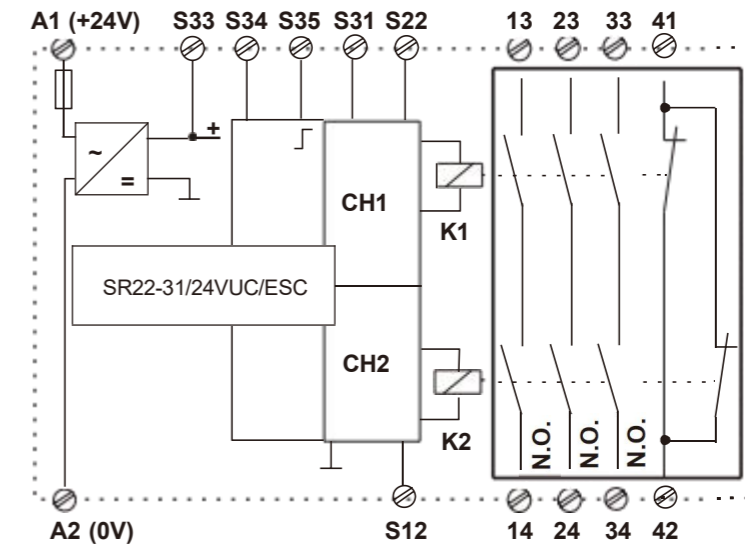

机械图:

